

# Grippex® II large

Gebrauchsanweisung zur Demontage /Montage der Schenkel

Bemerkung: Beim Einbau der Schenkel, benützen Sie die Anleitung rückwärts

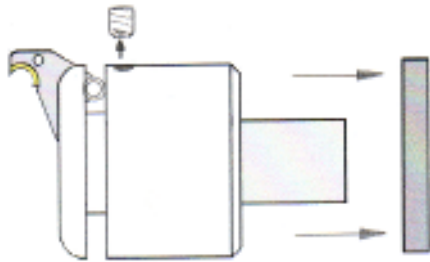

1. Lösen der Ventilschraube und abziehen des Schutzdeckels

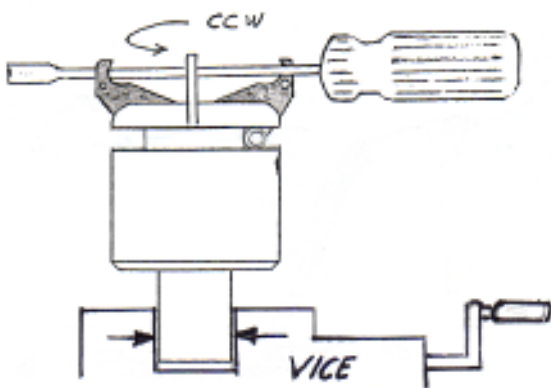

2. Demontieren der Greifzangen von den Schenkeln. Spannen des Grippex in einen Schraubstock (am Schaft). Mit einem Schraubenzieher in Richtung ccw drehen, das Gehäuse löst sich vom Schaft.

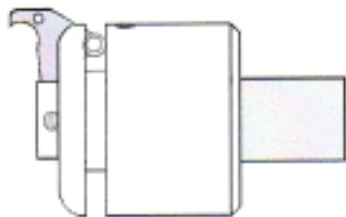

3. Drehen Sie das Gehäuse ca. 4 mal. Nun werden 3 Bohrungen (ø4 mm) am Schaft sichtbar. Drehen Sie nicht zu lange, sonst fallen die Passstifte heraus. Sollte sich der Schaft nicht automatisch lösen, schütteln Sie ihn etwas.

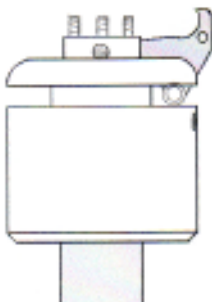

4. Lösen der drei Schrauben (M4x8 mm) am Schaft bis die zylindrischen Passstifte herausgenommen werden können.

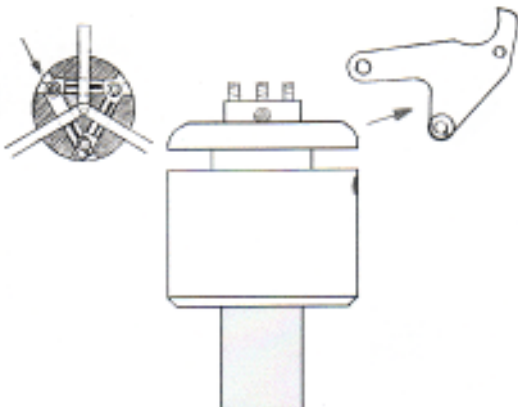

5. Schenkel sind nun gelöst und können ausgebaut werden